

IQ8Wireless-Funksocket

- **Dual-Band Übertragungstechnologie mit Kanalwechsel**
- **Einzelidentifizierung des Melders an einer IQ8Control**
- **Regelmäßige Funktionsüberprüfung des Melders**
- **Alarm- und Betriebsanzeige am Melder**
- **Alarm- und Störungsweiterleitung gemäß EN54-2**
- **Störungsmeldung bei Entfernung des montierten Funksockels und des eingesetzten Melders**
- **Einfacher Meldertausch bzw. Batteriewechsel mit Hilfe des Melderentnahmewerkzeugs**
- **Ständige Überwachung der Batteriespannung**
- **Batterielebensdauer je nach Meldertyp und Umgebungsbedingungen bis zu 5 Jahren**



Allgemeine Beschreibung

Die IQ8Wireless-Funktechnik ermöglicht die praktische, kabellose Anbindung von Funksockeln (inkl. automatischen Brandmeldern IQ8Quad) oder Funkhandfeuermeldern an ein Brandmeldesystem. Somit können bereits bestehende Brandmeldeanlagen mit der Funktechnik erweitert oder auch vollständige Brandmelderanlagen mit Funkkomponenten realisiert werden.

Abhängig von den Umgebungsbedingungen sind Reichweiten von bis zum 300 m für die Funkstrecke möglich.

Die Zuordnung der Funksocket /Funkhandfeuermelder zu einem Funkkoppler oder Funkgateway erfolgt über die Programmiersoftware tools 8000. Der Ladezustand der Batterien wird automatisch überprüft und der erforderliche Austausch kann frühzeitig als Melderstörung an dem Funkkoppler und/oder der Brandmelderzentrale angezeigt werden.

Einem Funkkoppler dürfen nur Funksocket (mit automatischen Brandmeldern) oder Funkhandfeuermelder zugeordnet sein. Ein Mischbetrieb der beiden Melderarten ist gemäß den entsprechenden EN-Vorschriften und VdS-Richtlinien nicht zulässig.

IQ8Wireless-Funksocket

In den Funksocket wird einfach ein automatischer Brandmelder der Serie IQ8Quad eingesetzt*. Die Montagehöhe muss auf den eingesetzten Brandmeldertyp, Rauch- oder Wärmemelder, abgestimmt sein. Die Spannungsversorgung des Funksockels erfolgt über vier Batterien.

Der Funksocket wird mit der Programmiersoftware tools 8000 einem Funkkoppler zugeordnet. Es können maximal 32 Funksocket pro Funkkoppler eingesetzt werden. Über die in tools 8000 integrierte Feldstärkemessung kann der optimale Montageort sowie die maximal mögliche Entfernung komfortabel und schnell ermittelt werden.

Alternativ ist auch über die eingebaute Reichweitenmessung des Funksockels, mit Hilfe der 2-farbigen LED-Anzeige, die Ermittlung der Reichweite des Funksignals und des geeigneten Montageortes möglich.

Ein Funksocket (inkl. Brandmelder IQ8Quad) belegt nur eine Adresse auf der Analog-Ringleitung einer IQ8Control.

*Kompatible Melder, Stand 08.2005:

O, O²T, Thermodifferential, Thermomaximal, OTG

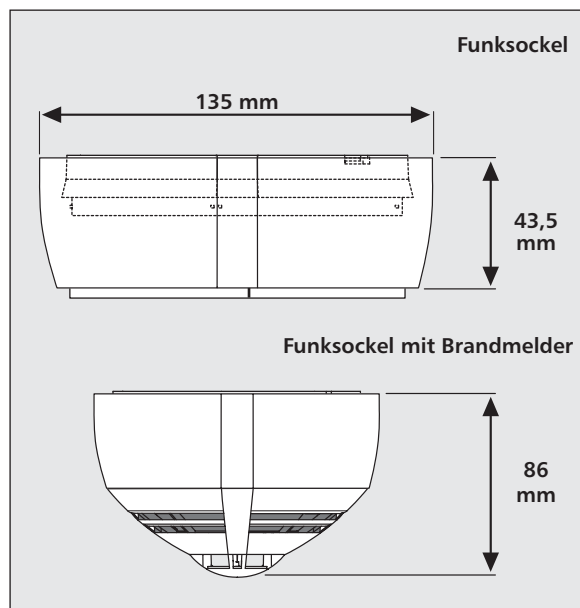
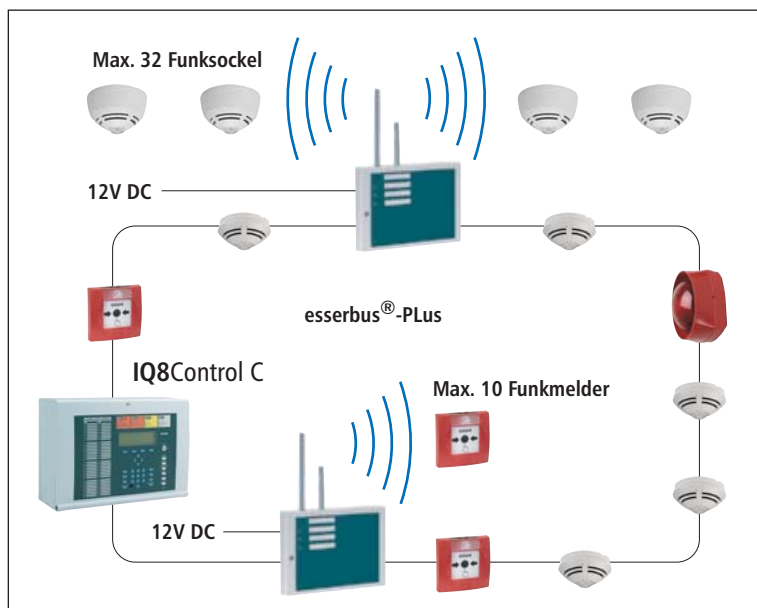

Technische Daten

Funksignal:	Band / Frequenzhopping / 433/868 MHz
Reichweite:	bis max. 300 m / Abhängig von Montageort und Umgebungsbedingungen
Anwendungstemperatur:	-5 °C bis +55 °C
Lagertemperatur ohne Batterien:	-10 °C bis +60 °C
Lagertemperatur mit Batterien:	+25 °C ± 10 °C
Luftfeuchte:	95 % rel. Feuchte (ohne Betauung)
Schutzart:	IP 42
Betriebsspannung:	4 Batterien je 3,6 V (AA)
Betriebszeit:	3 bis max. 5 Jahre
Stromaufnahme:	ca. 50 µA
Material:	ABS-V0
Farbe:	weiß, ähnlich RAL 9010
Gewicht:	ca. 315 g (inkl. Batterien)
Maße (Ø x H):	135 x 86 mm inkl. Brandmelder
VdS-Anerkennung:	G 205112

Bestelldaten

Artikel-Nr.

IQ8Wireless-Funksocket	805593
4 Lithium-Ersatzbatterien	805579

Weitere Bestelldaten entnehmen Sie bitte dem Produktgruppenkatalog Brandmeldetechnik.